

上ぶた式U形側溝 (1種)

JIS A 5372 推奨仕様5-2同等品

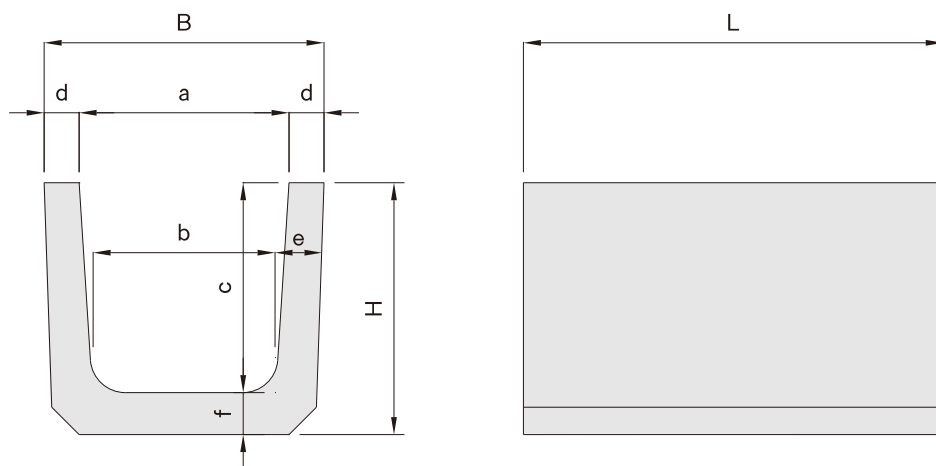

呼 び PU1	寸 法 (mm)								参考質量 (kg)	
	a	b	c	d	e	f	B	H	L=600	L=1000
150	150	140	150	30	35	35	210	185	24	40
180	180	170	180	35	40	40	250	220	34	55
240	240	220	240	45	50	50	330	290	55	92
300A※	300	260	240	50	60	60	400	300	—	115
300B	300	260	300	50	60	60	400	360	79	122
300C※	300	260	360	50	60	65	400	425	—	150
360B	360	310	360	50	65	65	460	425	100	164
◎400	400	350	400	55	70	70	510	470	—	180
450	450	400	450	55	70	70	560	520	134	230
◎500	500	450	500	60	80	75	620	575	—	270
600	600	540	600	70	80	80	740	680	209	345

◎ 印は岐阜県規格品です。

※ 受注生産品です。

上ぶた式U形側溝、及びふたの種類について

1種：主として歩道に設置するもの。

2種：T-8(後輪一輪32KN以下)が隣接して走行する事はまれで、走行する事があっても一時待避などで走行するような場所に平行して設置するもの。

上ぶた式U形側溝ふた(1種・2種)

JIS A 5372 推奨仕様5-2同等品

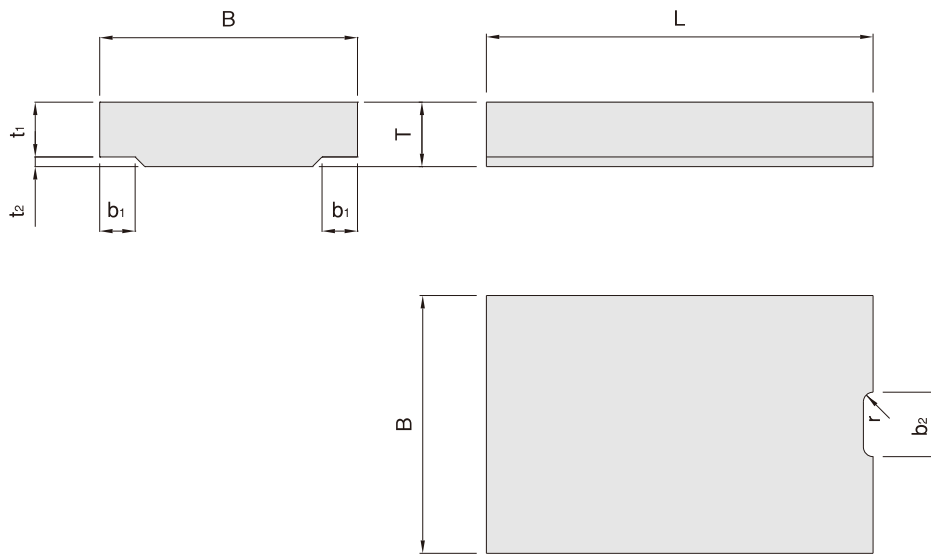

種類	呼び	寸法 (mm)							参考質量(kg)	
		B	T	t ₁	t ₂	b ₁	b ₂	r	L=600	L=1000
1種 PC1	150	210	35	30	5	35	75	15	10	17
	180	250	40	35	5	40	75	15	14	23
	240	330	45	40	5	50	90	15	20	33
	300	400	60	50	10	55	100	15	32	53
	360※	460	65	55	10	55	120	18	41	68
	◎400※	510	70	60	10	60	120	18	—	79
	450※	560	70	60	10	60	120	18	54	90
	◎500※	620	70	60	10	65	120	18	—	101
2種 PC2	150※	210	90	80	10	35	75	15	26	43
	180※	250	90	80	10	40	75	15	31	52
	240	330	100	85	15	50	90	15	44	73
	300	400	100	85	15	55	100	15	54	90
	360※	460	100	85	15	55	120	18	63	105
	◎400※	510	120	100	20	60	120	18	—	136
	450※	560	120	100	20	60	120	18	92	153
	◎500※	620	120	100	20	65	120	18	—	172
600※	740	150	130	20	75	150	18	153	255	

◎印は岐阜県規格品です。

※受注生産品です。